



SCHLEIFMASCHINEN DER G-BAUREIHE

BIETEN IHNEN MEHR POWER





FUNKTION. PRÄZISION. POWER.

WIR HABEN ALLES ERDENKLICHE GETAN, UM IHNEN DAS TÄGLICHE SCHLEIFEN ZU ERLEICHTERN.

Wir möchten Ihnen die neuen Industrieschleifmaschinen der G-Baureihe von Ingersoll-Rand vorstellen: die G1-, G2- und G3-Baureihe. Diese drei Schleiferserien führen die Ingersoll-Rand-Tradition der Innovation und unerreichten Haltbarkeit und Zuverlässigkeit fort.

Die Schleifmaschinen der G-Baureihe bieten mehr Power und Präzision für eine bessere Leistung. Sie sind leichter zu warten, was Ihnen kürzere Ausfallzeiten verschafft. Und das ergonomische Design der Schleifmaschinen macht sie bequemer in der Anwendung.

Wir wissen, dass Sie immer nach Möglichkeiten suchen, Ihre Produktivität zu erhöhen. Mit unseren Industrieschleifmaschinen der G-Baureihe sagen wir nicht einfach nur „Wir bieten Ihnen mehr Power“ – wir geben sie Ihnen.

PRODUKTIVITÄTSGEPRÜFT

Ingersoll-Rand hat das „Produktivitätsgeprüft“-Kennzeichen entwickelt, um die Industrieklasserwerkzeuge zu identifizieren, die sehr strenge Anforderungen in den folgenden Bereichen erfüllen:

- P** Produktivität
- Z** Zuverlässigkeit
- W** Wartungsfähigkeit
- S** Sicherheit und Gesundheit



DIE INDUSTRIESCHLEIFMASCHINEN DER G-BAUREIHE HALTEN DIE BELASTUNGEN DER HÄRTESTEN INDUSTRIELLEN UMGEBUNGEN UND ANWENDUNGEN LEICHT UND ZUVERLÄSSIG AUS.

Die Klassifizierung der G-Baureihe als „Produktivitätsgeprüft“ zeigt unser Engagement für die Herstellung der besten Werkzeuge auf dem Markt.

SCHLEIFMASCHINENLÖSUNGEN FÜR JEDE ANWENDUNG



G1

- P** Die G1-Baureihe besitzt mit 300 W eine hohe Leistung in einem handlichen Gerät
- Z** Sie ist ideal zum leichten Entfernen von Material, Putzen roher Gussteile, Entgraten von Teilen, Säubern von Schweißnähten und anderen Endbearbeitungsaufgaben
- S** Der ergonomische, ovale Handgriff liegt besser in Ihrer Hand
- S** Geringes Geräusch und weniger Vibration
- W** Alle Motorwartungsarbeiten durch Ausbau von nur einer Mutter möglich
- P** In gerader, abgewinkelter und verlängerter gerader Ausführung erhältlich



G2

- P** Die G2-Baureihe ist mit noch eindrucksvolleren 600 W für größere Jobs perfekt geeignet
- S** Der ergonomische, ovale Handgriff liegt besser in Ihrer Hand
- W** Alle Motorwartungsarbeiten durch Ausbau von nur einer Mutter möglich
- S** Geringes Geräusch und weniger Vibration
- Z** Für schwerere Schleif-, Schneid-, Putz- und Polierarbeiten geeignet
- P** In gerader, verlängerter gerader, abgewinkelter und verlängerter abgewinkelter Ausführung erhältlich
- Z** Über 2.000 Betriebsstunden Nennlebensdauer des Winkelkopfs



G3

- P** Die größten Aufgaben verlangen am meisten Leistung
- P** Ausgezeichnetes Leistungs-Gewichts-Verhältnis – kraftvolle 1000 W
- Z** Interner verschmutzungsfreier Motor-Drehzahlregler hilft dabei, die Werkzeugdrehzahl beizubehalten, um die Materialentfernungsraten zu maximieren
- Z** Ideal zur Materialentfernung in Industrieumgebungen mit Fräsern, Schleifscheiben und anderen Schleifmitteln
- S** Der ergonomische, ovale Handgriff liegt besser in Ihrer Hand
- S** Geringes Geräusch und weniger Vibration
- W** Motorwartungsarbeiten durch Ausbau von nur einer Mutter möglich
- P** In verlängerter gerader, abgewinkelter und verlängerter abgewinkelter Ausführung erhältlich
- Z** Über 2.000 Betriebsstunden Nennlebensdauer des Winkelkopfs



DIE SCHLEIFMASCHINEN DER G-BAUREIHE. SIE KRIEGEN, WAS SIE WOLLEN, UND DAS

Von der kompakten G1-Baureihe mit 300 W bis zur leistungsstarken G3-Baureihe mit 1000 W werden diese Schleifmaschinen nach Kundenwunsch für alle Schleif-, Schneid- und Materialentfernungsarbeiten hergestellt. Die G-Baureihe wurde mit der Zuverlässigkeit und Haltbarkeit von Ingersoll-Rand entworfen und hergestellt und besitzt genau die Eigenschaften, die sich der Bediener am meisten wünscht.

KONFIGURIERBARE
ABTRIEBSEITE, NACH IHREN
ANFORDERUNGEN AUSGEFÜHRT

HÖHERE EFFIZIENZ -
HOHE LEISTUNG IN
KOMPAKTER BAUWEISE

ERGONOMISCHER, FLACHER
SELBSTSICHERNDER DROSSELHEBEL
FÜR DIE BEDIENERSICHERHEIT

EINFACHER ANSCHLUSS
DES ABLUFTSCHLAUCHS



IR Ingersoll-Rand www.irtools.com

PMAX 90 psig / 6.2 bar
US: White House, TN 37188
EU: Wigan WN2 4EZ, U.K.
Patents Pending



G2E145FP64
A04C01234
25,000 RPM

Made in USA



SECHS-ZOLL-SCHEIBENSCHUTZ
FÜR GRÖßERE
ANWENDUNGSVIELSEITIGKEIT
(G2- UND G3-MODELLE)

ERGONOMISCHER, OVALER
HANDGRIFF FÜR
HÖHEREN BEDIENKOMFORT

PER LASER INS GEHÄUSE GEÄTZTE
PRODUKTINFORMATION, DIE NICHT
VERBLASST

IN DREIFACHER AUSFÜHRUNG

Mit unseren Industrieschleifmaschinen der G-Baureihe senken Sie Ihre Gesamtbetriebskosten. Sie können die Arbeiten schneller und mit höherer Leistung erledigen. Außerdem führt die Wartungsfreundlichkeit der G-Baureihe zu kürzeren Ausfallzeiten und weniger Teilen in der Lagerhaltung.

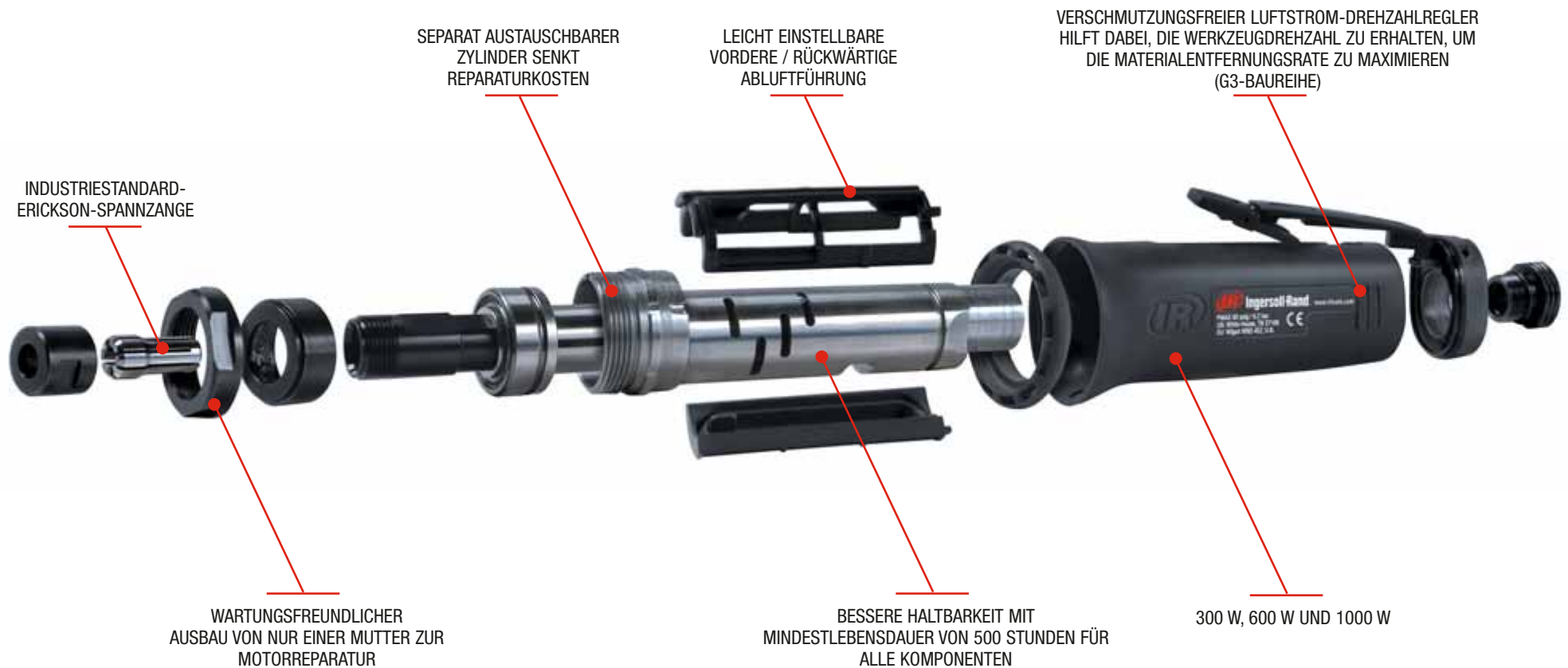



TECHNISCHE DATEN FÜR DIE G1-BAUREIHE

TEILE-NR.	LEISTUNG KW (PS)	LEERLAUF- DREHZAHL 1/MIN	ABLUF- FÜHRUNG	ANTRIEBSTYP	GEWICHT KG	GESAMT- LÄNGE MM	HÖHE ÜBER SPINDELENDE MM	LUFT- VERBRAUCH L/MIN
WINKELSCHMIRGELMASCHINEN DER G-BAUREIHE								
G1A120PG4M	0.3 (0.4)	12000	Abluftschlauch	6mm Spannzange	0.50	152.40	76.20	537
G1A200PG4M	0.3 (0.4)	20000	Abluftschlauch	6mm Spannzange	0.50	152.40	76.20	707
G1A200PP63	0.3 (0.4)	20000	Abluftschlauch	75mm - 3" Scheibenschutz Typ 27 Scheibe	0.59	152.40	47.63	707
G1A200PH63	0.3 (0.4)	20000	Abluftschlauch	75mm - 3" Scheibenschutz Typ 1 Scheibe	0.59	152.40	47.63	707
HORIZONTALSCHLEIFMASCHINEN DER G-BAUREIHE								
G1H200PG4M	0.3 (0.4)	20000	Abluftschlauch	6mm Spannzange	0.41	155.58	-	537
G1H250PG4M	0.3 (0.4)	25000	Abluftschlauch	6mm Spannzange	0.41	155.58	-	566
G1H250PH63	0.3 (0.4)	25000	Abluftschlauch	75mm - 3" Scheibenschutz Typ 1 Scheibe	0.54	155.58	-	566
G1H350PG4M	0.3 (0.4)	35000	Abluftschlauch	6mm Spannzange	0.41	155.58	-	707
VERLÄNGERTE WINKELSCHLEIFMASCHINEN DER G-BAUREIHE								
G1X200PG4M	0.3 (0.4)	20000	Abluftschlauch	6mm Spannzange	0.59	231.78	-	707
G1X250PG4M	0.3 (0.4)	25000	Abluftschlauch	6mm Spannzange	0.59	231.78	-	707
G1X350PG4M	0.3 (0.4)	35000	Abluftschlauch	6mm Spannzange	0.59	231.78	-	707
WINKELSCHMIRGELMASCHINEN DER								
G1A120PS4M	0.3 (0.4)	12000	Abluftschlauch	6mm Spannzange	0.50	155.58	76.20	537
G1A200PS4M	0.3 (0.4)	20000	Abluftschlauch	6mm Spannzange	0.50	155.58	76.20	707
G1A120PS812	0.3 (0.4)	12000	Abluftschlauch	1/2" X 12" Bandschleifervorsatz	0.54	273.05	-	537
G1A120PS418	0.3 (0.4)	12000	Abluftschlauch	1/4" X 18" Bandschleifervorsatz	0.54	355.60	-	537
G1A200PS812	0.3 (0.4)	20000	Abluftschlauch	1/2" X 12" Bandschleifervorsatz	0.54	273.05	-	707

TECHNISCHE DATEN FÜR DIE G2-BAUREIHE

TEILE-NR.	LEISTUNG KW (PS)	LEERLAUF- DREHZAHL 1/MIN	ABLUF- FÜHRUNG	ANTRIEBSTYP
WINKELSCHLEIFMASCHINEN DER G-BAUREIHE				
G2A100PG4M	0.6 (0.8)	10000	Abluftschlauch	6mm Spannzange
G2A120PG4M	0.6 (0.8)	12000	Abluftschlauch	6mm Spannzange
G2A120PP945	0.6 (0.8)	12000	Abluftschlauch	115mm - 4 1/2" Scheibenschutz Typ 27 Scheibe
G2A120PP95	0.6 (0.8)	12000	Abluftschlauch	120mm - 5" Scheibenschutz Typ 27 Scheibe
G2A120PP74	0.6 (0.8)	12000	Abluftschlauch	100mm - 4" Scheibenschutz Typ 27 Scheibe
G2A150PP74	0.6 (0.8)	15000	Abluftschlauch	100mm - 4" Scheibenschutz Typ 27 Scheibe
G2A180PG4M	0.6 (0.8)	18000	Abluftschlauch	6mm Spannzange
G2A180PP63	0.6 (0.8)	18000	Abluftschlauch	80mm - 3" Scheibenschutz Typ 27 Scheibe
WINKELSCHMIRGELMASCHINEN DER G-BAUREIHE				
G2E135PG4M	0.6 (0.8)	13500	Abluftschlauch	6mm Spannzange
G2E135PP74	0.6 (0.8)	13500	Abluftschlauch	100mm - 4" Scheibenschutz Typ 27 Scheibe
G2L100PP96	0.6 (0.8)	10000	Abluftschlauch	150mm - 6" Scheibenschutz Typ 27 Scheibe
HORIZONTALSCHLEIFMASCHINEN DER G-BAUREIHE				
G2H180PG4M	0.6 (0.8)	18000	Abluftschlauch	6mm Spannzange
G2H200PG4M	0.6 (0.8)	20000	Abluftschlauch	6mm Spannzange
G2H250PG4M	0.6 (0.8)	25000	Abluftschlauch	6mm Spannzange
VERLÄNGERTE WINKELSCHLEIFMASCHINEN DER G-BAUREIHE				
G2S180PH63	0.6 (0.8)	18000	Abluftschlauch	75mm - 3" Scheibenschutz Typ 1 Scheibe
G2X180PG4M	0.6 (0.8)	18000	Abluftschlauch	6mm Spannzange
G2X180PH63	0.6 (0.8)	18000	Abluftschlauch	75mm - 3" Scheibenschutz Typ 1 Scheibe
G2X200PG4M	0.6 (0.8)	20000	Abluftschlauch	6mm Spannzange
G2X250PG4M	0.6 (0.8)	25000	Abluftschlauch	6mm Spannzange
G2XX180PG6M	0.6 (0.8)	18000	Abluftschlauch	8mm Spannzange Doppellager
VERLÄNGERTE WINKELSCHMIRGELMASCHINEN DER G-BAUREIHE				
G2L100PS10	0.6 (0.8)	10000	Abluftschlauch	3/8" - 11
VERLÄNGERTE HORIZONTALSCHLEIFMASCHINEN DER G-BAUREIHE				
G2A090PP9	0.6 (0.8)	9000	Abluftschlauch	M14

TECHNISCHE DATEN FÜR DIE G3-BAUREIHE

GEWICHT KG	GESAMT- LÄNGE MM	HÖHE ÜBER SPINDELENDE MM	LUFT- VERBRAUCH L/MIN
1.04	196.85	76.20	1076
1.04	196.85	76.20	1019
1.45	196.85	60.33	1019
1.63	196.85	60.33	1019
1.36	196.85	63.50	1019
1.36	196.85	63.50	1076
1.04	196.85	76.20	1076
1.41	196.85	63.50	1076
1.18	263.53	76.20	1076
1.36	263.53	66.68	1076
2.00	320.68	60.33	1076
0.73	187.33	-	1076
0.73	187.33	-	1019
0.73	187.33	-	1076
1.13	219.08	-	1076
1.22	307.98	-	1076
1.45	314.33	-	1076
1.22	307.98	-	1019
1.22	307.98	-	1076
1.30	314.99	-	1019
1.77	320.68	82.55	1076
1.05	196.85	82.55	1076

TEILE-NR.	LEISTUNG KW (PS)	LEERLAUF- DREHZAH 1/MIN	ABLUF- FÜHRUNG	ABTRIEBSTYP	GEWICHT KG	GESAMT- LÄNGE MM	HÖHE ÜBER SPINDELENDE MM	LUFT- VERBRAUCH L/MIN
WINKELSCHMIRGELMASCHINEN DER G-BAUREIHE								
G3A120PP945	1.0 (1.35)	12000	Abluftschlauch	115mm - 4 1/2" Scheibenschutz Typ 27 Scheibe	2.09	244.48	92.08	1557
G3A120PP95	1.0 (1.35)	12000	Abluftschlauch	125mm - 5" Scheibenschutz Typ 27 Scheibe	2.13	244.48	92.08	1557
G3A100PP96	1.0 (1.35)	10000	Abluftschlauch	150mm - 6" Scheibenschutz Typ 27 Scheibe	2.22	244.48	92.08	934
WINKELSCHMIRGELMASCHINEN DER G-BAUREIHE MIT SELBSTAUSWUCHTUNG								
G3A120PP945A	1.0 (1.35)	12000	Abluftschlauch	115mm - 4 1/2" Scheibenschutz Typ 27 Scheibe	2.15	244.48	92.08	1557
G3A120PP95A	1.0 (1.35)	12000	Abluftschlauch	125mm - 5" Scheibenschutz Typ 27 Scheibe	2.19	244.48	92.08	1557
G3A100PP96A	1.0 (1.35)	10000	Abluftschlauch	150mm - 6" Scheibenschutz Typ 27 Scheibe	2.28	244.48	92.08	934
VERLÄNGERTE WINKELSCHLEIFMASCHINEN DER G-BAUREIHE								
G3X150PH64	1.0 (1.35)	15000	Abluftschlauch	100mm - 4" Scheibenschutz Typ 1 Scheibe	2.04	358.78	n/a	934
G3X180PH63	1.0 (1.35)	18000	Abluftschlauch	75mm - 3" Scheibenschutz Typ 1 Scheibe	2.04	358.78	n/a	1557
G3X150PG4M	1.0 (1.35)	15000	Abluftschlauch	6mm Spannzange	1.68	358.78	n/a	934
G3X180PG4M	1.0 (1.35)	18000	Abluftschlauch	6mm Spannzange	1.68	358.78	n/a	1557

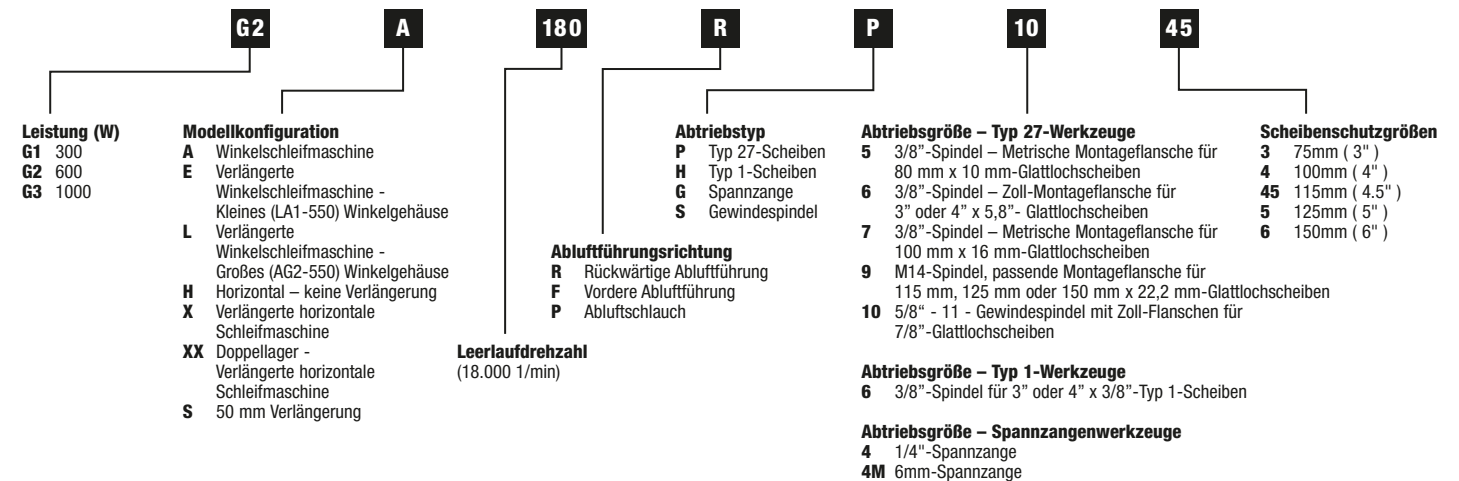

FÜR HÖCHSTE LEISTUNG

SCHÜTZEN SIE IHRE WERKZEUGE MIT UNSEREM GARANTIEVERLÄNGERUNGS-KIT.



Bei Ingersoll-Rand bauen wir nicht nur die standfestesten und leistungsstärksten Werkzeuge im Markt, sondern verstärken dies zusätzlich durch ein Garantieprogramm das ebenso zuverlässig ist. Mit dem Kauf eines Ingersoll-Rand Garantieverlängerungs-Kits erhalten Sie die auf insgesamt 24 Monate erweiterten Garantieleistungen auf Ersatzteile und Reparaturaufwand*.

**Begrenzte Gewährleistung auf alle Ersatzteile und Reparaturaufwände (Arbeitsleistung und Material)*

Jedes Garantieverlängerungs-Kit enthält:

- 1 Öler-Filter-Regler-Einheit
- 1 Dose Öl (470 ml)
- 1 Tube Fett (28 gr)
- 1 Ersatzteile-Kit G-Baureihe

LASSEN SIE DIE G-BAUREIHE FÜR SIE ARBEITEN.

Um eine Demonstration der neuen Schleifmaschinen der G-Baureihe zu erhalten oder eine Bestellung aufzugeben, wenden Sie sich bitte an Ihren Werkzeughändler oder rufen uns unter Tel. **0049 (0)208 9994 0** an. Weitere Informationen finden Sie im Internet unter www.ingersollrand.de.

Bewährte Bezugsquelle. Bewährte Lösungen.

Europäische Zentrale:

INGERSOLL-RAND COMPANY

Zône du Chêne Sorcier

BP62

78346 Les Clayes Sous Boise Cedex

France

Tel. +33 1 30 07 68 00

Fax. +33 1 30 07 69 80

www.irtools.com

ERSATZTEILE-KIT

Unser Ersatzteile-Kit sorgt mit den erforderlichen Verschleißteilen dafür, dass Ihre Werkzeuge in 1A-Zustand bleiben.



ANSCHLUSS-KIT

Das Ingersoll-Rand Anschluss-Kit gewährleistet die optimale Energieversorgung und Leistungsentfaltung Ihres Werkzeugs.



Die Informationen in dieser Broschüre sind keine Grundlage für Garantiansprüche oder vertragliche Vereinbarungen bezüglich der hier beschriebenen Produkte. Für alle Garantie-, Verkaufs-, Liefer- und anderen Vertragsbedingungen gelten immer nur die Geschäftsbedingungen von Ingersoll-Rand, die auf Anfrage erhältlich sind.

Ingersoll-Rand ist um kontinuierliche Produktverbesserungen bemüht. Änderungen von Design und Spezifikationen ohne vorherige Mitteilung vorbehalten.

©2005 by Ingersoll-Rand Company – Printed in UK
Form No. G32510 CPN: 00707000